

Montageanleitung Profilzylinder

Ausbau des vorhandenen Zylinders

Öffnen Sie die Türe, bei welcher Sie den Zylinder ausbauen möchten.

Stecken Sie den Schlüssel in den Zylinder.

Auf Höhe des Zylinders muss die Schraube gelöst werden, nehmen Sie die Schraube heraus.

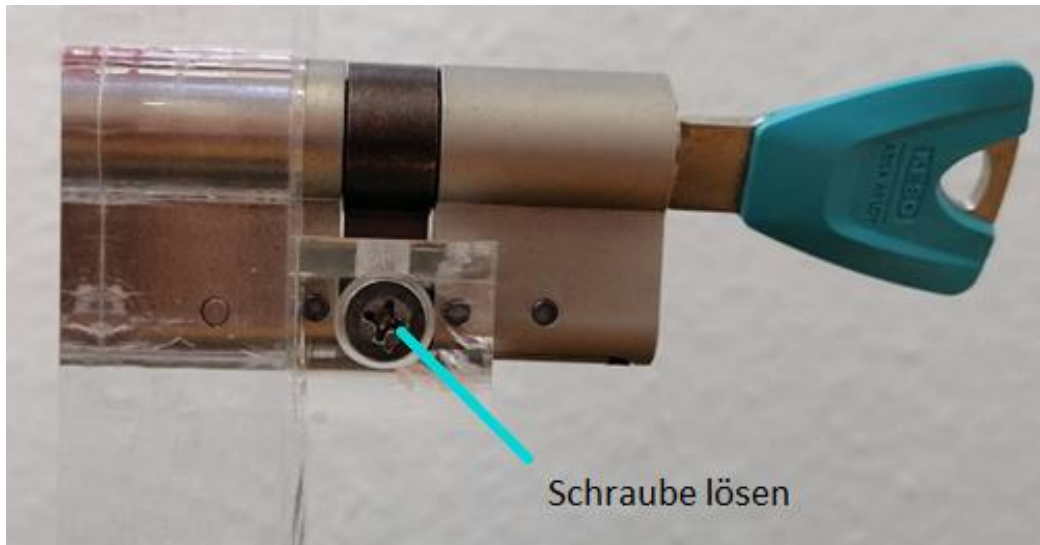

Drehen Sie den Schlüssel, um den Schließnocken in die gewünschte Position zu bringen.



Ziehen Sie den Zylinder mit dem Schlüssel heraus,
jetzt können Sie den Zylinder ausmessen.

Zylinder ausmessen

Gemessen wird jeweils von der Außenkante bis Mitte der Schraube.

Bitte geben Sie erst das Außenmaß an zB. 30/30mm.

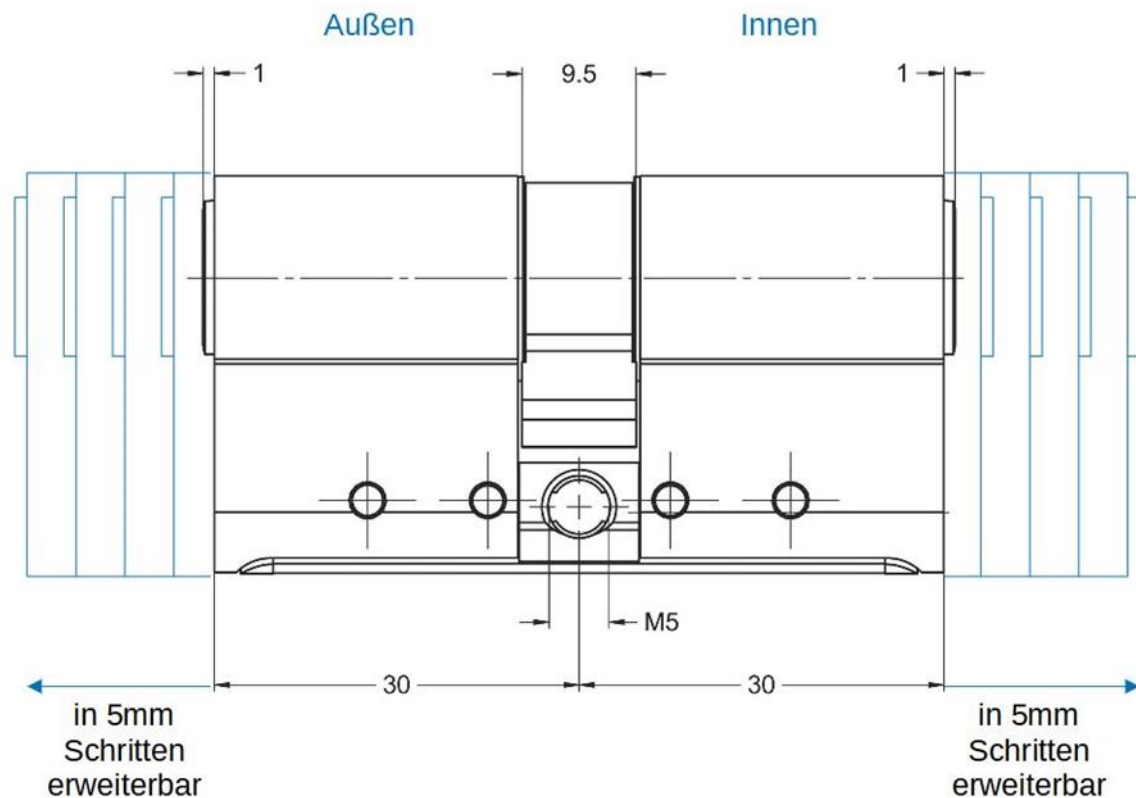

Einbau des Zylinders

Bei geöffneter Türe, nehmen Sie den Zylinder mit gestecktem Schlüssel, Schließnocken nicht sichtbar.

Schieben diesen in das Einsteckschloß, so dass der Zylinder bündig in der Türe sitzt.

Schließen mit dem Schlüssel, so dass der Riegel des Einsteckschlusses bewegt wird.

Ist das nicht der Fall, ist der Zylinder noch nicht an der richtigen Position.

Hat der Zylinder die richtige Position, setzen Sie die Schraube ein und ziehen diese leicht fest.

Testen Sie die Schließfunktion bei offener Türe!

Funktioniert alles, können Sie die Türe schließen.